

ME.CONCEPT ↗

создаем креативные концепции и
визуальное оформление брендов

creative studio

meconcept.ru

01.

БРЕНД СТРАТЕГИЯ

КРЕАТИВ

ФИРМЕННЫЕ СТИЛИ

СПЕЦПРОЕКТЫ ↗

услуги

01. **создание креативной идеи**
идея, концепция, слоган, изображение, которые отражают продукт и его позиционирование
02. **разработка фирменного стиля**
стиль и дизайн носителей, отражающий разработанную идею
03. **создание промо-материалов**
презентации, моушн-дизайн для демонстрации концепции проекта
04. **верстка необходимых носителей**
форматы pptx / key note / figma и др.

Фирменный стиль и сайт онлайн-конференции

Vision Zero

Главная площадка для обсуждения прогрессивных мировых подходов и эффективных практик, демонстрации передовых технологий и инновационных продуктов в области охраны труда, здоровья и окружающей среды.

Главные темы

Ключевые темы являются основными векторами формирования концепции фирменного стиля

Охрана труда

Здоровье

Технологии

Экология

НЕПРОЗРАЧНОСТЬ

Стремление к нулевому травматизму - раскрывается в визуализации прозрачных графических элементов в фирменном стиле.

Стремление к нулю - как стремление к прозрачности.

Концепция

Концепция «нулевого травматизма» («Vision Zero») означает нулевую смертность/заболеваемость/травмированность на производстве

НУЛЕВОЙ ТРАВМАТИЗМ

Ключевые характеристики

В основе концепции фирменного стиля Vision Zero лежат две ключевые стилеобразующие характеристики инвента

1. Нулевой травматизм



Непрозрачность

2. Онлайн платформа



DIGITAL

DIGITAL

Для инвента были выбраны яркие и градиентные цветовые схемы для подчеркивания особенности проведения Vision Zero, в онлайн среде.

Фирменный стиль и сайт онлайн-конференции

Рестайлинг логотипа Vision Zero

Ввиду выбранной концепции фирменного стиля и особенности проведения ивента, логотип приобрёл в качестве акцентных элементов, градиентные схемы и размытые эффекты, подчеркивающие современный, технологичный стиль. Также логотип приобрёл дескриптор «DIGITAL»

VISION ZERO

Подстрочник

В фирменном стиле присутствует подстрочник, который используется вместе с логотипом «ONE PLACE-ONE VISION DIGITAL SPACE»

ONE PLACE - ONE VISION
DIGITAL SPACE



VISION ZERO
DIGITAL

VISION ZERO
DIGITAL

ONE PLACE - ONE VISION
DIGITAL SPACE



01

Фирменный стиль и сайт онлайн-конференции

- 1. Использование подложек для текста с закругленными краями
- 2. Использование многослойности для прозрачного эффекта

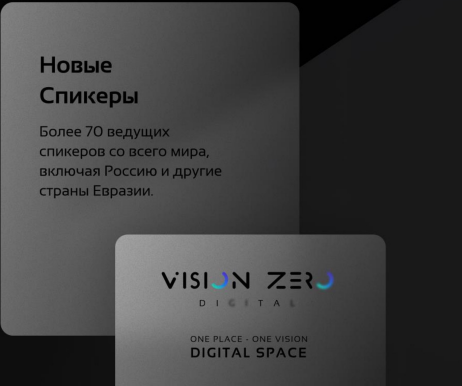

- 3. Использование фирменной инфографики и фирменных элементов

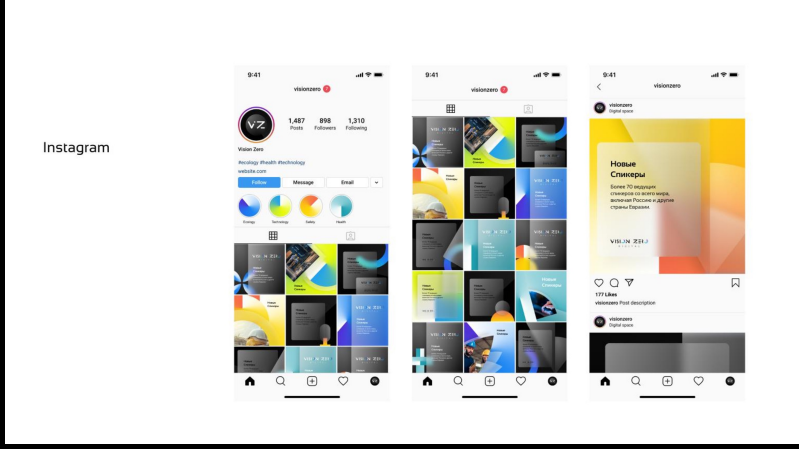
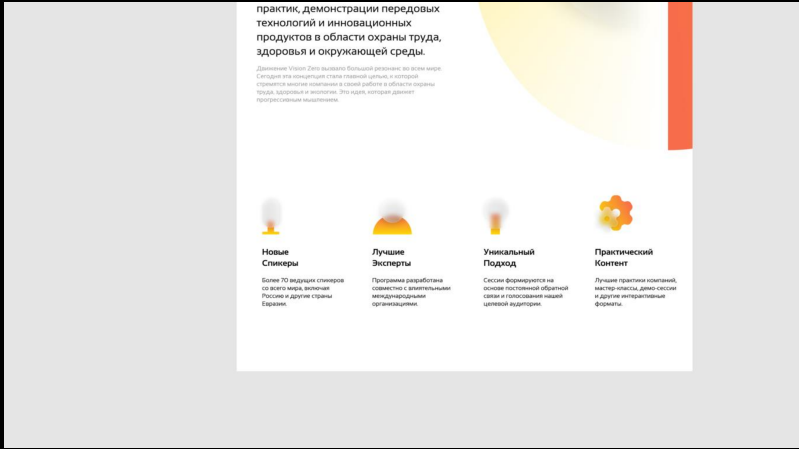
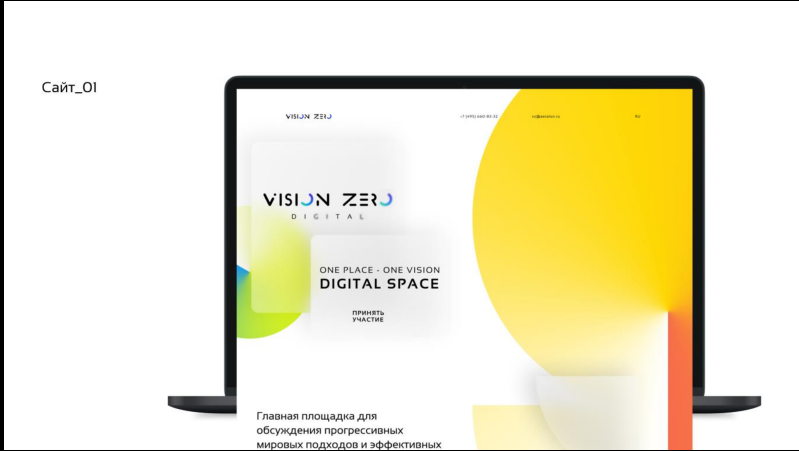

Концепция новогодних подарков 2022 года

2022 объявлен годом народного искусства и нематериального культурного наследия в России.

Русский фольклор издревле славился яркими праздниками, обычаями, песнями, сказками, изобразительным искусством и традиционными предметами.

В основе концепции лежит идея объединения культурных ценностей страны, технологичности современных компаний и порции доброго юмора. В результате мы получаем уникальные подарки с "народной" душой, которые укрепляют корпоративный дух и дарят отличное новогоднее настроение.



Традиционным символом "русского стиля" считается матрёшка - она и послужила основой концепта. В кукле, появившейся более ста лет назад, гармонично соединились многие художественные промыслы, прославившие народных мастеров.

Компания может вложить свой собственный смысл в матрёшку: многослойность услуг, дочерние предприятия, важность отделов от самого маленького до самого крупного, глубина ценностей предприятия.



Как создавался фирменный стиль

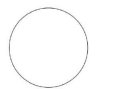

Основа фирменного стиля

Круг - легкая и динамичная фигура, обеспечивающая легкость интегрирования на наклейки.



Национальные узоры

В основе концепции лежат различные мотивы русской росписи. Узоры - подчеркивают и отражают главную тему народного искусства и культурного наследия.

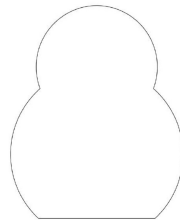

Матрешка

Константой образования графически матрешки - стала матрешка, уважаясь во всем мире.

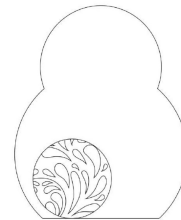

Концепция

Изображение прозрачной матрешки, которую можно наполнить различными ценностями, силой культуры и традиций.



Мы создаём корпоративные подарки, которые оживают и "говорят" от лица вашего бренда, наполнены креативной концепцией и смыслом.

Делаем привычные сувениры уникальными с помощью AR-технологии.

Так, статичная открытка при наведении камеры смартфона на QR-код превращается в динамичное текстовое поздравление, концептуальное видео или gifку.



Наш подход - добавлять атмосферность, уникальность и технологичность любым предметам.

Например, свеча ручной работы создаёт новогоднее настроение своим ароматом, эстетикой исполнения и... звучанием. Стоит только навести камеру телефона на QR-код, как зазвучит новогодний плейлист с тёплыми композициями.



Концепция новогодних подарков 2022 года



Концепция новогодних подарков 2022 года

ЛАРЕЦ "ХЛЕБОСОЛЬНЫЙ"

Второй набор - вкусные и полезные презенты:

1. Варенье с шипшином
2. Инбирный пряник-матрешка
3. Пряный сбивень
4. Термокружка
5. Ягодная пастила
6. Музыкальная свеча
7. Брелок-матрешка
8. Подарительная открытка с дополненной реальностью

ЛАРЕЦ "МУЗЫКАЛЬНЫЙ"

Третий набор - то, что нужно творческим личностям:

1. Колонка-матрешка с функцией портативной зарядки
2. Ежовички-балайка
3. Музыкальная свеча
4. Брелок-матрешка
5. Подарительная открытка с дополненной реальностью

Все готовые решения и креативы могут быть адаптированы под вашу компанию.

При необходимости сделаем для вас индивидуальный набор под ваш бюджет, дизайн и задачи.

ЛАРЕЦ "СЧАСТЬЕ В МЕЛОЧАХ"

Первый набор включает в себя небольшие, но уютные подарки, которые создадут тёплую атмосферу в любом месте

1. Носки "Культурное наследие"
2. Музыкальная свеча
3. Бомбочка для ванны
4. Брелок-матрешка
5. Подарительная открытка с дополненной реальностью

ЛАРЕЦ "ИДИ В БАНЮ"

"Понимаете, каждый год 31 декабря мы с друзьями ходим в баню. Это у нас такая традиция". Традиция в русской культуре - это святое, именно поэтому банному обряду очищения посвящен четвертый комплект:

1. Сертификат в Сандуновские бани на 5 000 рублей
2. Банный халат
3. Банный набор: войлочная шапка, рукавица, коврик, мочалка
4. Березовый веник в прозрачной упаковке
5. Масло пихтовое
6. Музыкальная свеча
7. Брелок-матрешка
8. Подарительная открытка с дополненной реальностью

Напишите нам для сотрудничества и создания интересных решений:

sale@meconcept.ru
+7 962 947 53 79
+7 925 223 76 00

meconcept.ru

OPEN 2022 with ME concept



Фирменный стиль IT стартапа

NOVA ЭТО:

РАЗРАБОТКИ,

ЭКСПЕРТНОСТЬ

**СОВРЕМЕННАЯ
КОМПАНИЯ**

**НАУЧНЫЕ
ИССЛЕДОВАНИЯ**

**NOVA ЭТО
ЭПИЦЕНТР**
ОТКРЫТИЙ
ИССЛЕДОВАНИЙ
ВОЗМОЖНОСТЕЙ
ИННОВАЦИЙ

Фирменный стиль IT стартапа

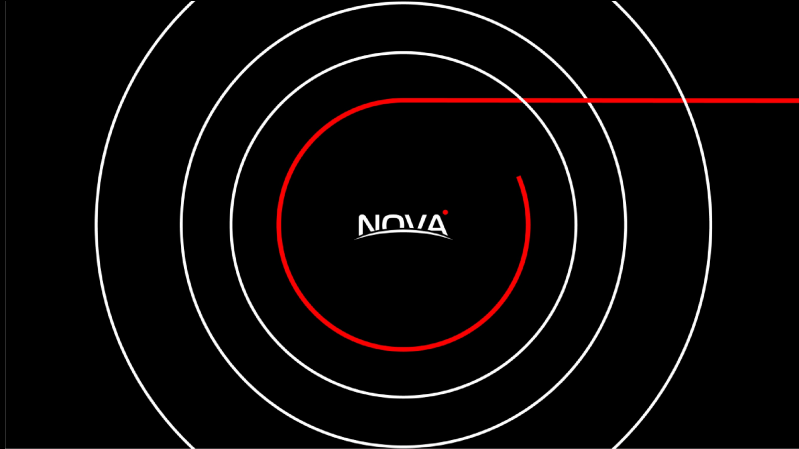



Фирменный стиль IT стартапа

**МЫ ОТКРЫВЕМ
НОВЫЕ ПУТИ**

**НО! ЕДИНСТВО
ДЕЛАЕТ НАС
СИЛЬНЕЕ**

**МЫ УМЕЕМ
БРАТЬ РАЗНЫЕ
ВЫСОТЫ**

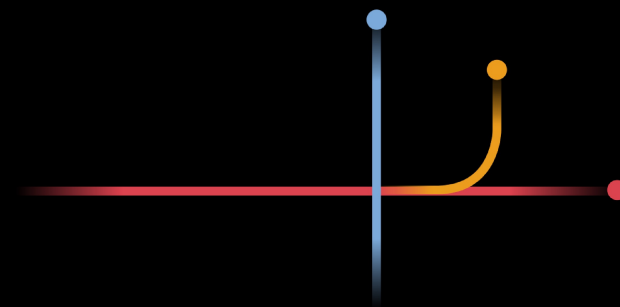

NOVA - ЭТО ДВИЖЕНИЕ

NOVA - ЭТО ПРОЦЕСС, КОТОРЫЙ АДАПТИРУЕТСЯ К ЛЮБЫМ ВНЕШНИМ УСЛОВИЯМ ДЛЯ ДОСТИЖЕНИЯ ЦЕЛИ.

МЫ МОБИЛЬНЫ!

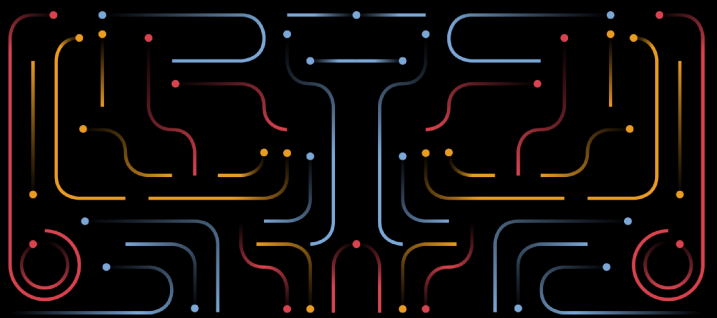
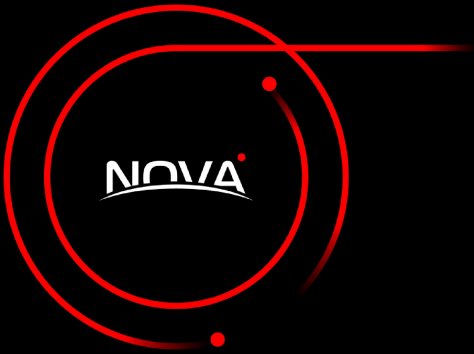

Фирменный стиль IT стартапа



Ребрендинг консалтинговой компании

ИДЕОЛОГИЯ

В основе идеологии лежит изображение целенаправленных полос, пути с конкретными целями. Полосы как символ всегда выделяют и всегда заметны

Они олицетворяют стабильность, уверенность и движение, разнообразие и профессионализм.

Такие ценности несут рубленые и уверенные фигуры, которые наблюдаются во всем фирменном стиле



КЛИНСКИЙ ИНСТИТУТ
ОХРАНЫ И УСЛОВИЙ ТРУДА



КЛИНСКИЙ ИНСТИТУТ
ОХРАНЫ И УСЛОВИЙ ТРУДА



КЛИНСКИЙ ИНСТИТУТ
ОХРАНЫ И УСЛОВИЙ ТРУДА



КЛИНСКИЙ ИНСТИТУТ
ОХРАНЫ И УСЛОВИЙ ТРУДА



КЛИНСКИЙ ИНСТИТУТ
ОХРАНЫ И УСЛОВИЙ ТРУДА

Цветовая палитра

КОНЦЕПЦИЯ

Ребрендинг консалтинговой компании

Корпоративный стиль компании, представлен в резких переходах изображенными полосами в разных тонах основной цветовой палитры.

Полосы всегда актуальные и притягивающие внимание людей разных целевых групп, многоцелевой инструмент общения.

Полосы создают ощущение движения и стабильности, ведь полосы имеют четкие траектории

Образование объема, олицетворяют разные направления и ценности компании, самой важной, которая является - высокая экспертиза, люди/эксперты

Олицетворяют длинную историю и опыт компании

Изысканные линии пересечения и использование гармоничных контрастных цветов передают стиль элегантности и грамотности, что определяет компанию как сегмент премиум

Ребрендинг консалтинговой компании

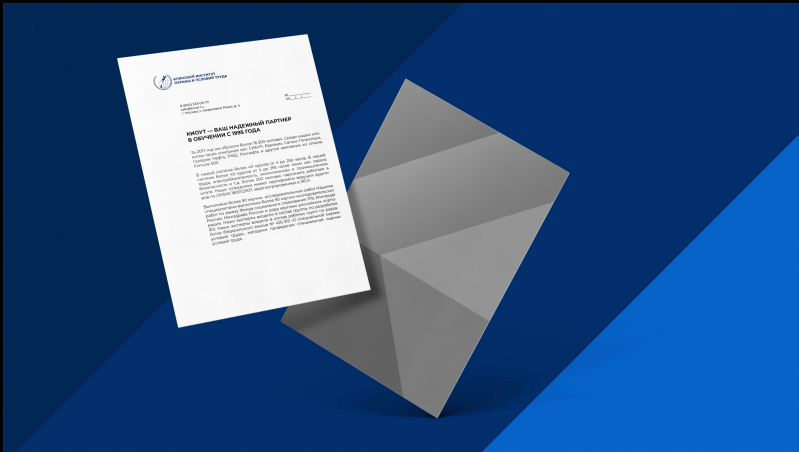

02.

САЙТЫ

ОФОРМЛЕНИЕ СОЦ. СЕТЕЙ

ТАПЛИНК

ПОЗИЦИОНИРОВАНИЕ ↗

услуги

- 01. позиционирование**
анализ конкурентов, внутренних ожиданий и задач компании для создания стиля
- 02. разработка структуры сайта**
смысловая карта, структура сайта, оферы и действия
- 03. верстка дизайн-проекта**
создание дизайна и наполнение текстом, подборка контента
- 04. адаптация и настройка сайта**
верстка сайта на конструкторе tilda: подключение домена, форм сбора контактов, онлайн платежей и тд.

05

Сайт-визитка на tilda

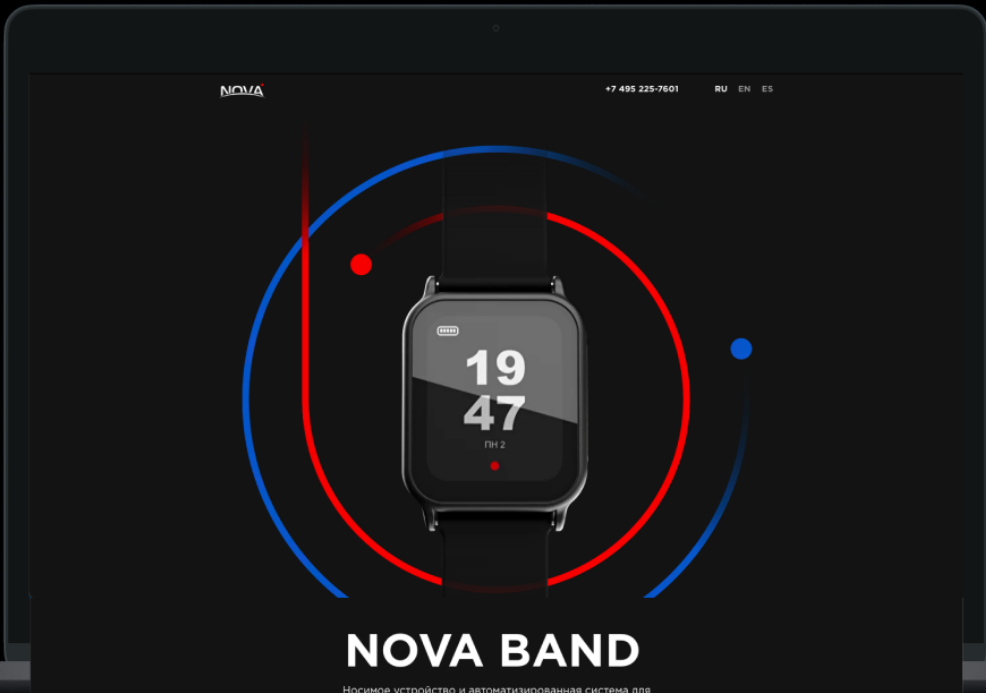

NOVA BAND

Носимое устройство и автоматизированная система для мониторинга состояния здоровья и жизненно-важных показателей, физической активности и безопасного поведения человека в рабочей среде.

СКОРО В ПРОДАЖЕ

[Узнать подробнее](#)

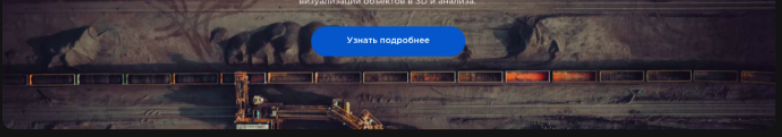
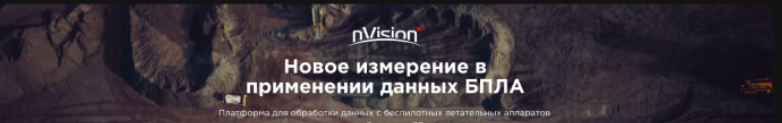

NOVA SAFETY TAG

Новый уровень безопасности

Специальные устройства для разметки опасных зон, оборудования или контроля показателей внешней среды.

NOVA AIR

Умный сенсор качества воздуха

Устройство для мониторинга и контроля окружающей среды.

NOVA TRACKER

Автономный контроль передвижения объектов

Устройство для мониторинга местоположения транспорта или подвижных объектов.

Подписаться на рассылку

Узнавайте первым о новинках NOVA

Имя

Фамилия

Компания

E-mail

+7 (999) 999-99-99

- Вы даете согласие на обработку персональных данных и соглашаетесь с политикой конфиденциальности
- Вы даете согласие на подписку на наши новости

[Отправить](#)

У нас можно купить

- nVision
- Nova Band

Компания NOVA

О компании
 +7 495 225 76-01
 info@letsnova.ru

06

Сайт мероприятия на tilda

С 3-мя языковыми версиями

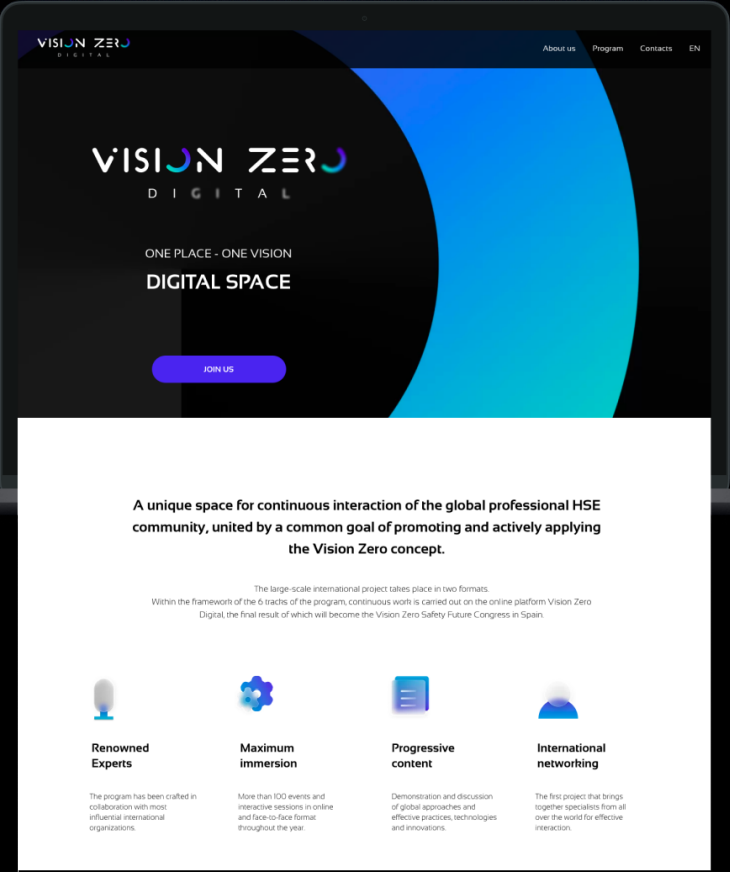

A unique space for continuous interaction of the global professional HSE community, united by a common goal of promoting and actively applying the Vision Zero concept.

The large-scale international project takes place in two formats. Within the framework of the 6 tracks of the program, continuous work is carried out on the online platform Vision Zero Digital, the final result of which will become the Vision Zero Safety Future Congress in Spain.

- Renowned Experts**
The program has been crafted in collaboration with most influential international organizations.
- Maximum immersion**
More than 100 events and interactive sessions in online and face-to-face format throughout the year.
- Progressive content**
Demonstration and discussion of global approaches and effective practices, technologies and innovations.
- International networking**
The first project that brings together specialists from all over the world for effective interaction.

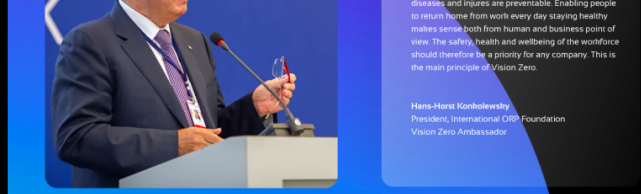

diseases and injuries are preventable. Enabling people to return home from work every day staying healthy makes sense both from human and business point of view. The safety, health and wellbeing of the workforce should therefore be a priority for any company. This is the main principle of Vision Zero.

Hans-Horst Konholeczky
President, International CRP Foundation
Vision Zero Ambassador

Be involved in the event that changes the future today! [BECOME A SPEAKER](#)



Progressive Program

The Vision Zero Digital program is the maximum concentration of practical content, tools and practices that you can use in your work.

- Safety and risk management**
Join the track to learn about new strategies and fresh perspectives on occupational health and safety. Tools that will help to reduce the risk of accidents and prevent them with minimal losses.
- Health culture and well-being**
The track is dedicated to the formation of a culture of health and well-being in the team. How a healthy working environment affects business processes, how to calculate the return on investment for the development of corporate culture, and many other practical issues.
- Environment & Sustainable Development**
Environmental protection is one of the most important elements of sustainable development. Companies all over the world pay great attention to minimizing environmental damage. The track will consider strategies for greening business.
- Digital Transformation**
We live in the era of digitalization, which will affect all areas of production. What technologies and innovations have already become the working tools of HSE specialists, how companies implement their digital transformation strategy in different countries, and much more.

Meet Our Key Speakers

With the support of globally respected organizations and experts, the organizers have made the most unique program, enriched with international practices and advanced technologies in the field of health and safety.



The SAFETY FUTURE CONGRESS will provide a unique opportunity to develop a new global community of safety and health professionals that believe in a world of work without injuries.

At first sight it may seem impossible: all accidents, diseases and injuries are preventable. Enabling people to return home from work every day staying healthy

07

Проект многостраничного корпоративного сайта

Макеты страниц в adobe xd

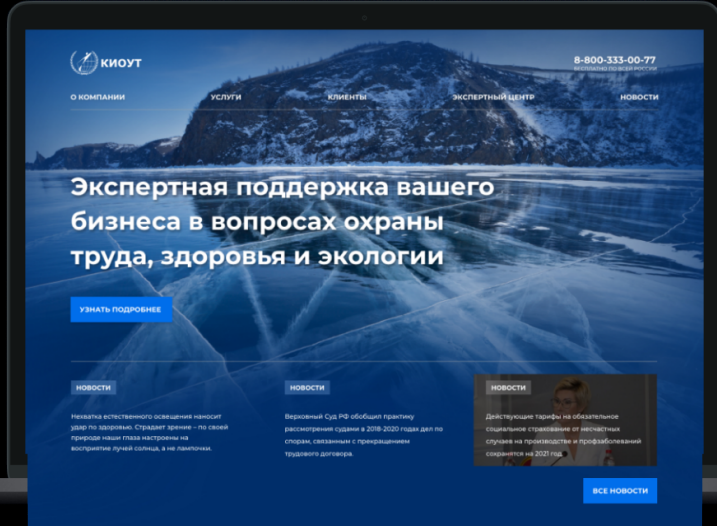

Специальные предложения

АУДИТ ПО ЗАКОНОДАТЕЛЬСТВУ

Идет активное обновление законодательства — пересмотр и отмена актов, содержащих государственные требования по охране труда. Работодателю нужно быть уверенным, что локальные нормативные акты и внутренние документы по охране труда отвечают обновленному законодательству, а деятельность соответствует введённым требованиям и нормам.

[ПОДРОБНЕЕ](#)

СКИДКА 30% НА ДИСТАНЦИОННОЕ ОБУЧЕНИЕ

Все курсы доступны онлайн в системе дистанционного обучения, учебный материал регулярно обновляется экспертами, что даёт практиче актуальные обязательные программы, независимо от того, когда вы решите воспользоваться обучением.

[ПОДРОБНЕЕ](#)

Компаний

доверяют нам

<p>25 ЛЕТ</p> <p>создана в 1995 году - в самом начале создания рынка в РФ</p>	<p>№1</p> <p>государственная регистрация в Реестре Минтруда России</p>	<p>100 000</p> <p>рабочих мест в год проводят оценку экспертами КИОУТ</p>	<p>50 000</p> <p>специалистов доверили нам свое обучение</p>
--	---	--	---

[ПОДРОБНЕЕ](#)

Сильные стороны

Ресурсная база и партнерская сеть позволяют реализовать масштабные проекты используя передовые практики и решения

[УСЛУГИ](#)

ПОДРЯДЧИК ФЕДЕРАЛЬНЫХ ПРОЕКТОВ

Мы являемся официальным подрядчиком по компетенции охраны труда в масштабных российских и международных проектах

КОМПЛЕКСНЫЕ РЕШЕНИЯ

Большой спектр экспертных областей позволяет нам успешно реализовывать и управлять разнотипными и сложными проектами

МЕЖДУНАРОДНЫЕ ПРАКТИКИ

Мы демонстрируем успешный опыт обмена компетенциями в России на международном рынке и адаптируем зарубежные практики в наши подходы

ТЕХНОЛОГИИ И ИННОВАЦИИ

Мы подорд - оптимизируем длительные, сложные процессы за счет собственной разработки и применяем доступные технологические решения

Ваши задачи - наши решения

Используйте профессиональные знания и опыт наших экспертов для эффективного решения ваших задач любой сложности.

ПОДРЯДЧИК ФЕДЕРАЛЬНЫХ ПРОЕКТОВ

Мы являемся официальным подрядчиком по компетенции охраны труда в масштабных российских и международных проектах

[ЧИТАТЬ ПОДРОБНЕЕ](#)

ПОДРЯДЧИК ФЕДЕРАЛЬНЫХ ПРОЕКТОВ

Мы являемся официальным подрядчиком по компетенции охраны труда в масштабных российских и международных проектах

[ЧИТАТЬ ПОДРОБНЕЕ](#)

ПОДРЯДЧИК ФЕДЕРАЛЬНЫХ ПРОЕКТОВ

Мы являемся официальным подрядчиком по компетенции охраны труда в масштабных российских и международных проектах

[ЧИТАТЬ ПОДРОБНЕЕ](#)

Экспертиза

ПОДРЯДЧИК ФЕДЕРАЛЬНЫХ ПРОЕКТОВ

Мы являемся официальным подрядчиком по компетенции охраны труда в масштабных российских и международных проектах

[ЧИТАТЬ ДАЛЬШЕ](#)

ПОДРЯДЧИК ФЕДЕРАЛЬНЫХ ПРОЕКТОВ

Мы являемся официальным подрядчиком по компетенции охраны труда в масштабных российских и международных проектах

[ЧИТАТЬ ДАЛЬШЕ](#)

Проект многостраничного корпоративного сайта

Макеты страниц в adobe xd

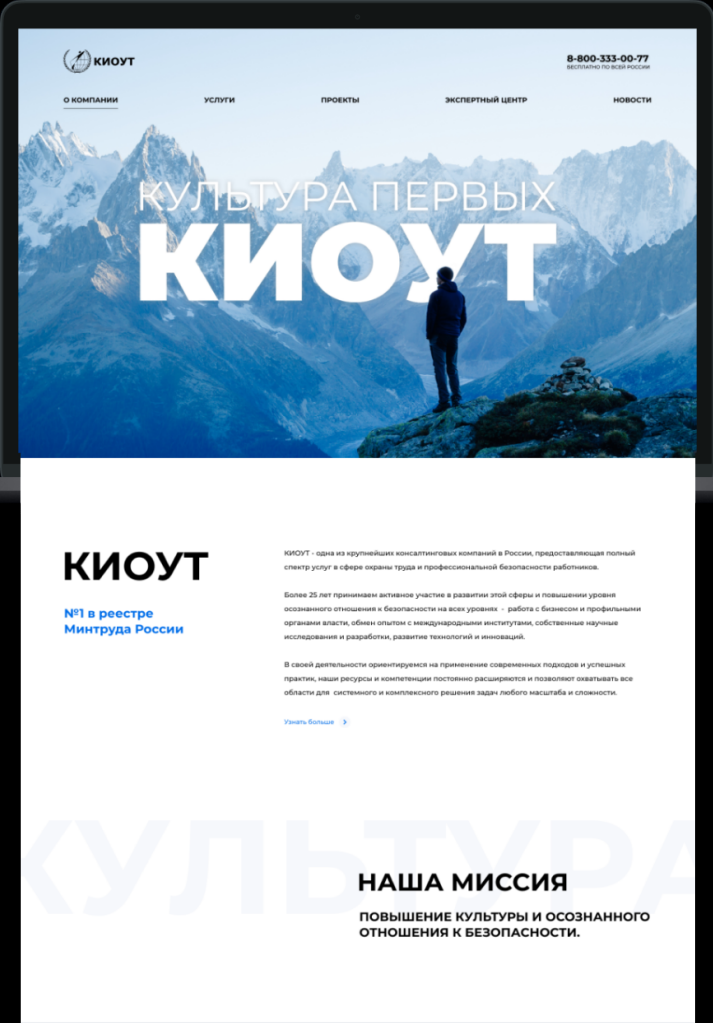



Сайт-визитка на tilda

С элементами анимации (проект в работе)

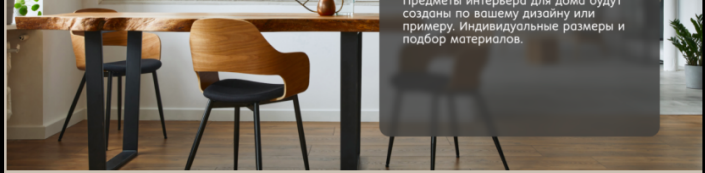
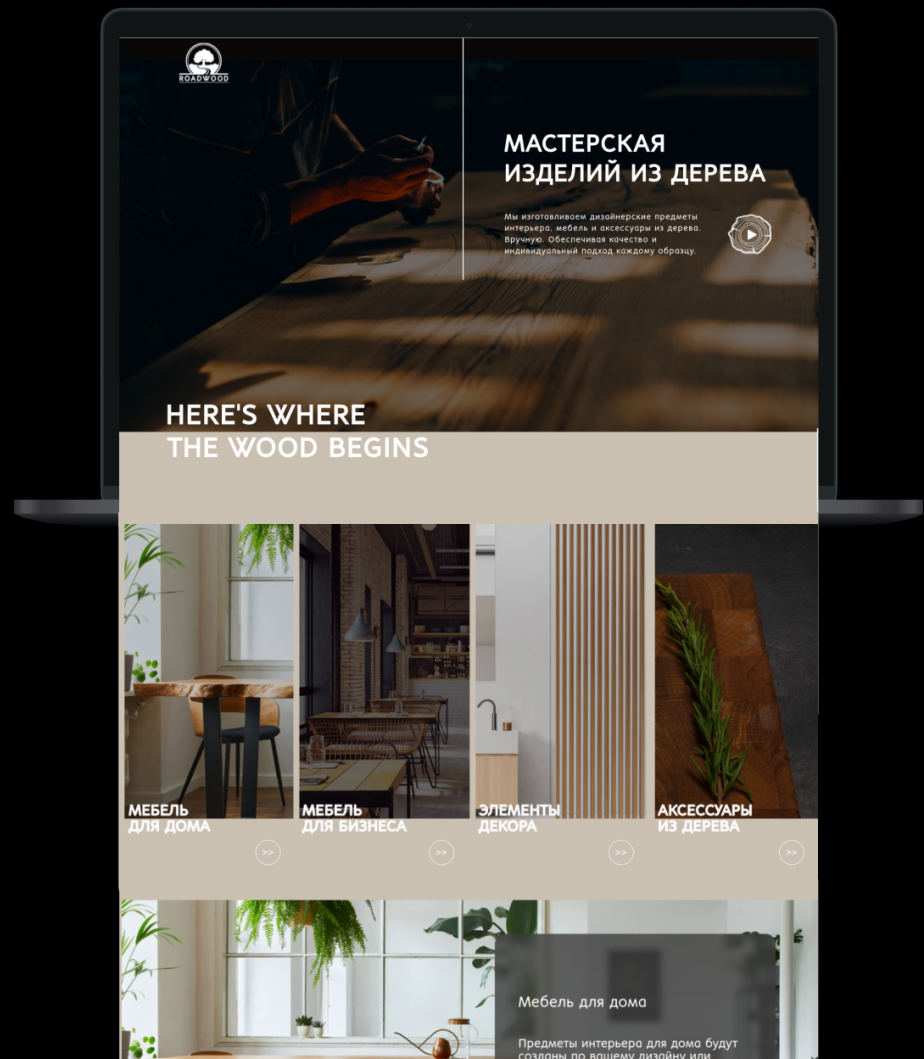

закреть x

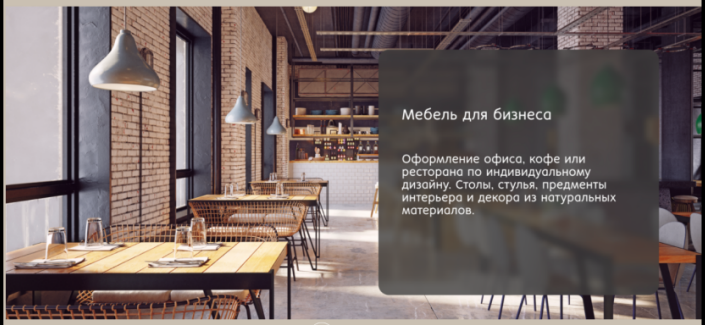

закреть x



закреть x

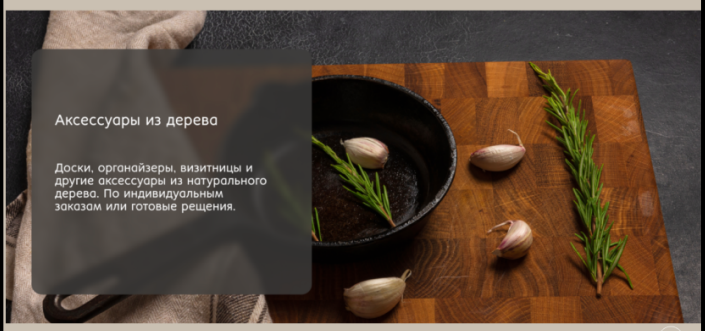

закреть x



МАСТЕРСКАЯ ИЗДЕЛИЙ ИЗ ДЕРЕВА

Мы изготавливаем дизайнерские предметы интерьера, мебель и аксессуары из дерева. В первую очередь, обеспечивая качество и индивидуальный подход каждому образцу.



HERE'S WHERE THE WOOD BEGINS



МЕБЕЛЬ ДЛЯ ДОМА



МЕБЕЛЬ ДЛЯ БИЗНЕСА



ЭЛЕМЕНТЫ ДЕКОРА



АКСЕССУАРЫ ИЗ ДЕРЕВА



Мебель для дома

Предметы интерьера для дома будут созданы по вашему дизайну или

03.

ОТЧЕТЫ

ПРЕЗЕНТАЦИИ

ДИЗАЙН МАТЕРИАЛОВ ↗

услуги

01. **создание дизайна**
в соответствии с фирменным стилем
02. **верстка материалов**
форматы pptx / key note / figma и др.
03. **вычитка текста**
на предмет опечаток, смысловых
или грамматических ошибок
(кроме профессиональных текстов)
04. **подготовка контента**
полная подготовка контента по тз
и брифу от заказчика/спикера

09

Презентация проекта в формате pptx

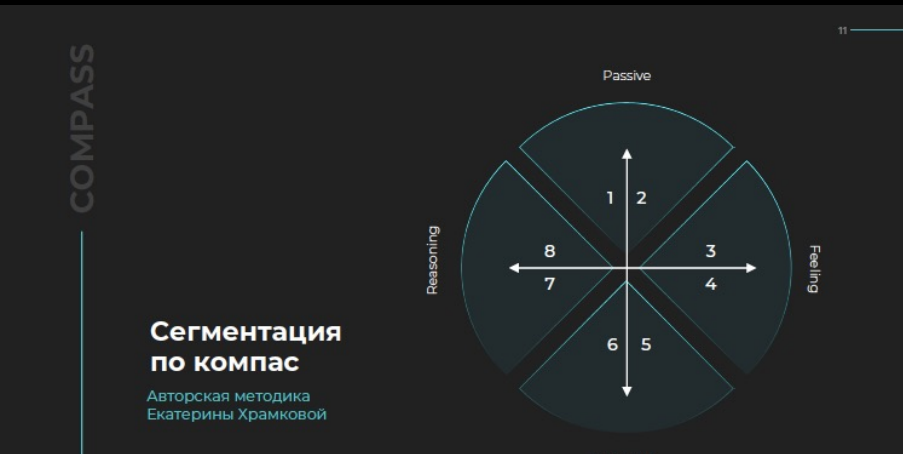
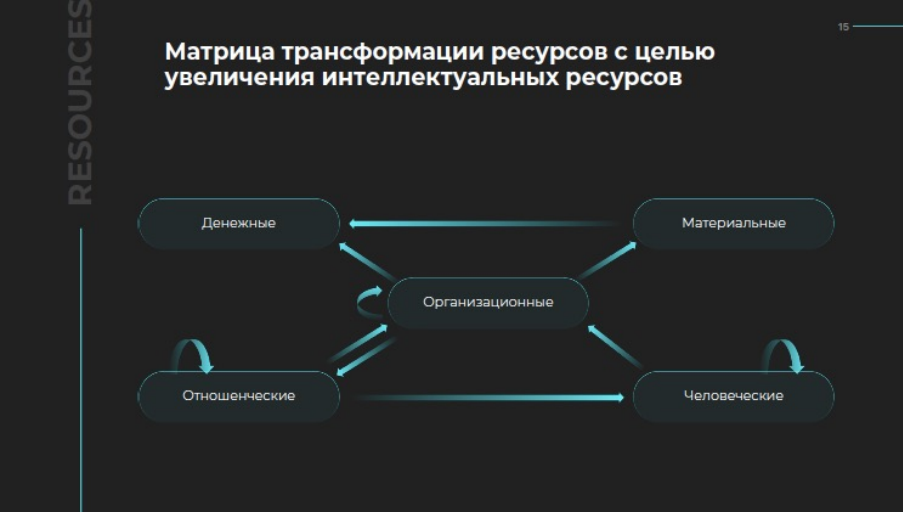
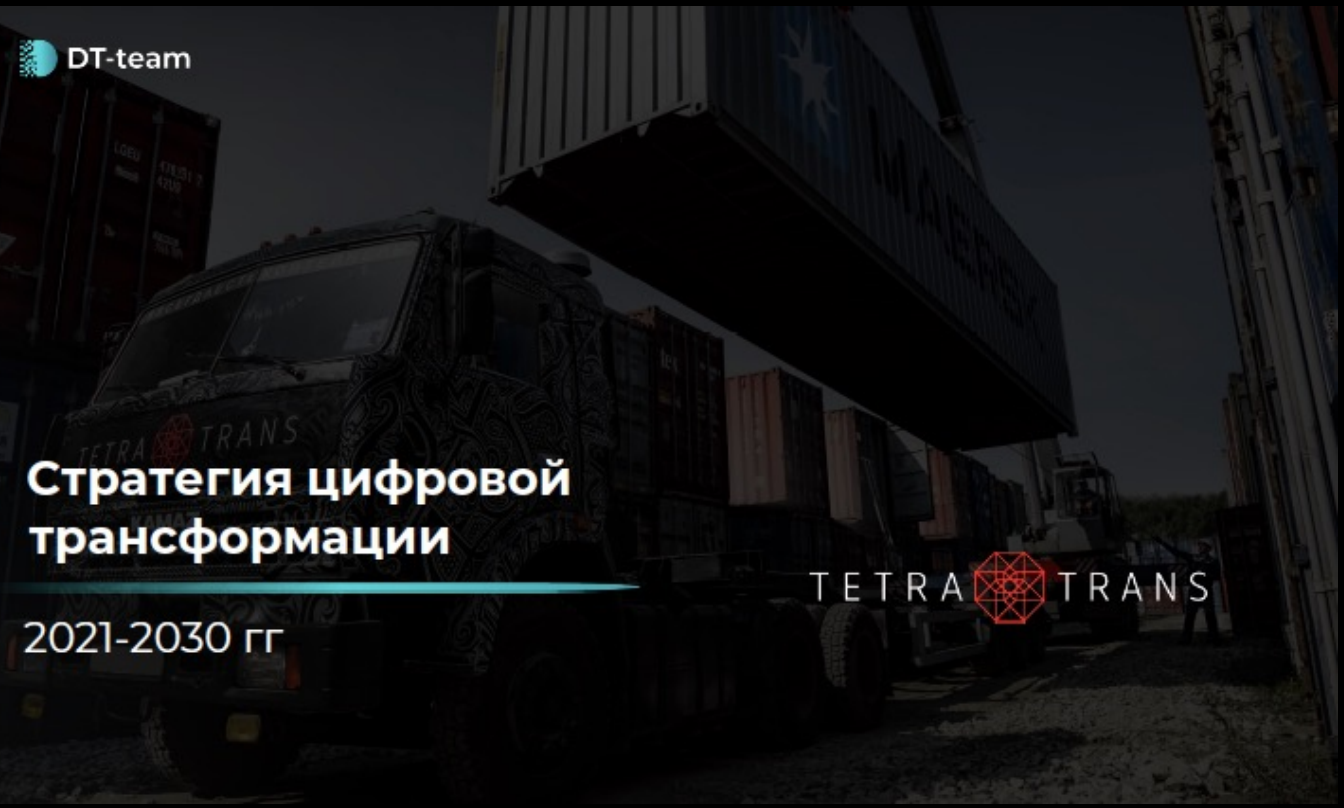

10

Презентация it-продукта в формате pptx

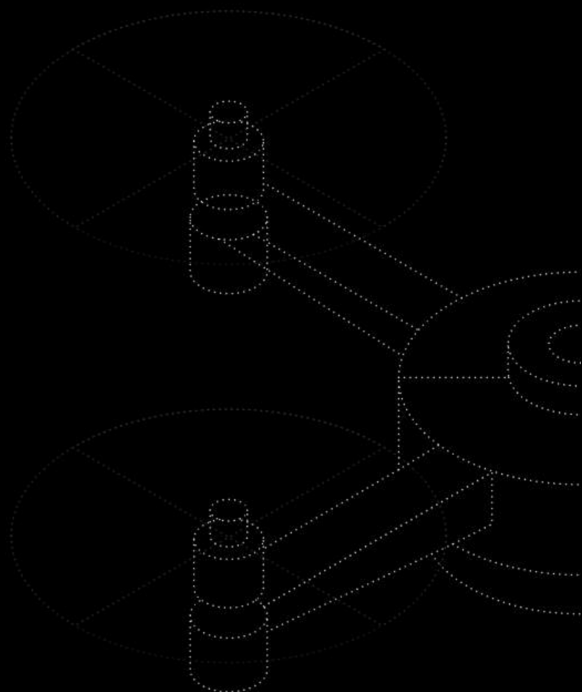

Сканирование внутри помещения или объекта с высокой точностью

Проведение инспекции внутри помещения с помощью профессионального лазерного сканирования. Технология позволяет получить полную геометрическую информацию об объекте в виде облака точек. Данные съемки позволяют получить точные планы внутренних помещений объекта любых размеров.

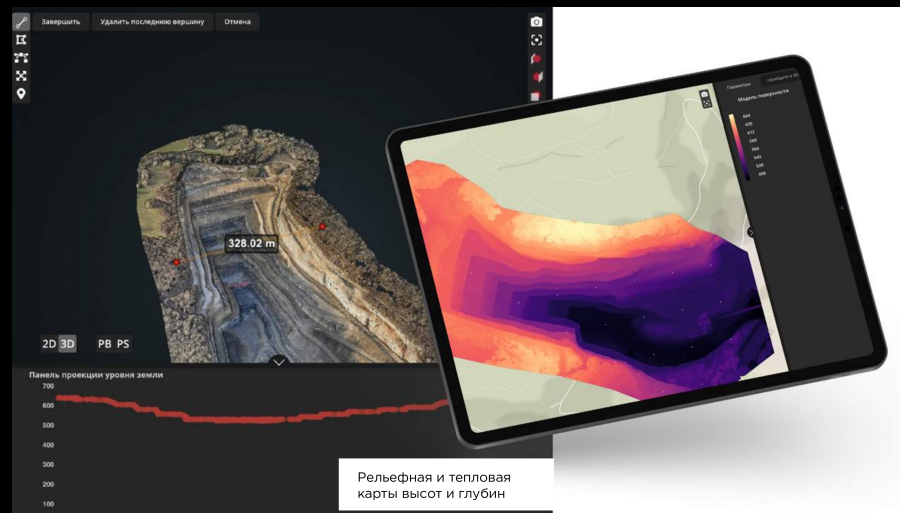
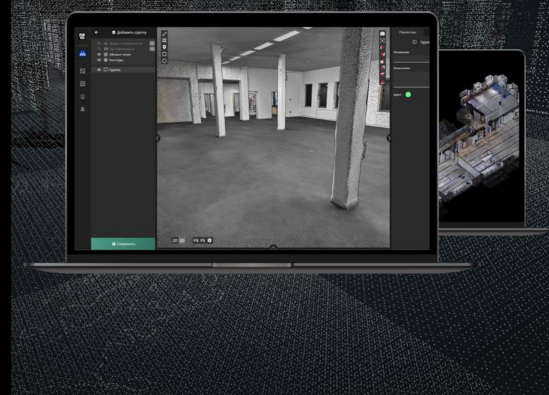

Рельефная и тепловая карты высот и глубин

01. СБОР ДАННЫХ

Внешняя инспекция всего объекта безопасно и быстро

Безопасные рейсы с беспилотными летательными аппаратами позволяют совершить облет объекта по заранее согласованным точкам. Возможно осуществлять полет с ручным управлением или автоматизировать взлет, траекторию полета и посадку дрона по определенным критериям.

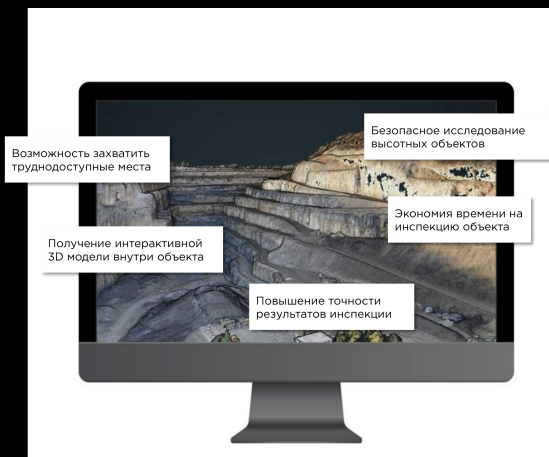

Возможность захватить труднодоступные места

Безопасное исследование высотных объектов

Получение интерактивной 3D модели внутри объекта

Экономия времени на инспекцию объекта

Повышение точности результатов инспекции



Отчет в формате wogd

REPORT



ОТЧЕТ

СТРАТЕГИЯ ЦИФРОВОЙ ТРАНСФОРМАЦИИ 2021-2030

- Ключевые положения стратегии цифровой трансформации России до 2035 года.....
- Ключевые положения стратегии цифровой трансформации до 2035 года.....
- Ключевые положения транспортной стратегии России до 2030 года.....
- Анализ лидеров рынка логистических услуг России 2020.....
- Анкетные участники стратегической сессии «Да в ТетраТранс».....
- Хронология и Анализ стратегической сессии.....
- Рефлексия по результатам игры «Лидеры Ренессанса».....
- Список приложений.....

- Приложение 1. Презентация «ТetraTrans Market».....
- Приложение 2. Презентация «Отели по логистическим коридорам».....
- Приложение 3. Дорожная карта проекта.....
- Приложение 4. Анализ продуктов и компаний Транспормедиа.....



Анализ лидеров рынка логистических услуг России 2020 г

Компания	Сфера деятельности	Ключевые достижения и факторы успеха
Общая информация	№1 в России по объему перевозок. №1 в России по объему железнодорожных перевозок. №1 в России по размеру парка фитинговых платформ. №1 в России по объему терминальной обработки контейнеров (в железной дороге). Самый большой в Европе парк контейнеров. Собственные контейнерные терминалы на 30 железнодорожных станциях в России. 202 ед. погрузочной техники в России. Доставка контейнеров по всей территории России и стран СНГ, Европы и Азии. Перевозит грузы по Европе на 150 тыс. маршрутов в России и за ее пределами.	Крупнейшая компания в России по количеству перевозимых грузов. Уникальные компетенции в сфере терминальной обработки контейнеров. Широкая география присутствия. Активное развитие логистических сервисов. Интеграция с железными дорогами. Собственные терминалы и парк техники. Развитая сеть филиалов и партнеров по всей России и за рубежом.

числе могут предоставить статистику, позволяющую на основе открытых баз данных — как для бизнеса, так и для населения.

КОМПАНИИ-ПЛАТФОРМЫ — один из лидеров цифровой экономики. Следует наращивать инвестиции в развитие цифровых платформ. Развитие цифровых платформ должно включать все программы и планы стратегических документов компаний. Задействованным в развитии цифровых платформ компаниям должен быть обеспечен максимальный объем государственных субсидий, налоговых и иных финансовых ресурсов.

Инфраструктура для хранения информации

В этой связи возрастает роль высокопроизводительной, безопасной, безопасного, надежного, долговечного и хранения информации.

Технологии в области работы с данными

ИСКУССТВЕННЫЙ ИНТЕЛЛЕКТ — наука и технологии создания интеллектуальных машин, особенно универсальных машин общего назначения, свойство интеллектуальных систем выполнять творческие функции, которые традиционно выполнял человеческий мозг. Искусственный интеллект связан со сложной задачей интеграции компьютеров для понимания человеческого поведения, но также обязательно ограничивается базовыми принципами этики.

ТУМАННЫЕ ВЫЧИСЛЕНИЯ — обработка информации для расширения облачных функций хранения, вычисления и взаимодействия. Концепция тупанности информации, конечных устройствах сети (включая датчики, сенсоры, беспроводные датчики, смарт-узлы и т.д.) и их работу.

КВАНТОВЫЕ ТЕХНОЛОГИИ — технологии и методы использования специфических особенностей квантовой механики, проявляющейся в квантовой запутанности. Цель квантовой технологии — создание систем и устройств, основанные на явлениях квантовой



Хронология и Анализ стратегической сессии

Рефлексия по итогам стратегии ТетраТранс

Цель от собственников: проанализировать возможности в области платформенных решений.

Цель моя: разработать периодические отчеты инициативной компании в цифровую (технологическую, инновационную) модель цифровой компании.

Моя цель согласованная с собственниками: выявить тренды развития в компании, которые смогут трансформировать компанию.

Основная логика: разработка стратегии цифровой трансформации.

- Анализ внешней ситуации (в масштабах мира, страны, рынка, отрасли).
- Анализ внутренней ситуации (структура, компетенции, ресурсы, проблемы, ограничения).
- Разработка ключевых показателей.
- Разработка стратегических (до 2030 г.) и тактических (прогнозы до 2025 г.) целей.
- Разработка целевой модели компании.
- Разработка параллельной дорожной карты трансформации.
- Выделение лидеров изменений.
- Разработка фреймворка управления цифровой трансформацией.

Подготовка. Что было сделано:

ME.CONCEPT ↗

Спасибо за внимание

meconcept.ru